

# アンダーマウント型レール RUN-PS2 型 取付説明書



このたびは、弊社製品をご採用いただきありがとうございます。  
取付作業前に本説明書をよくお読みのうえ、正しく取り付けてください。  
取付後は、本書をいつでも取り出せるよう保管してください。

## 本製品について

- プッシュオープンとソフトクローズ両方の機能を備えたスライドレールです。
- スライドレールが外側から見えにくく、キャビネットのデザインを損ないません。
- 引き出しは簡単に脱着できます。
- 4方向への調整が可能です。

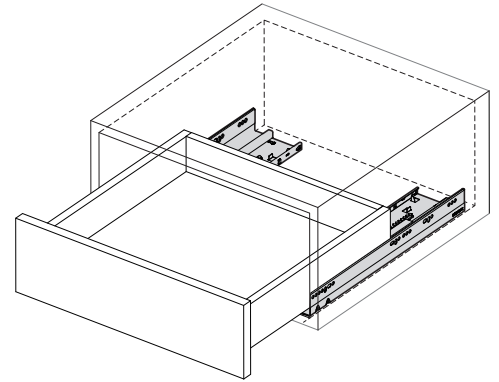

## 部品構成

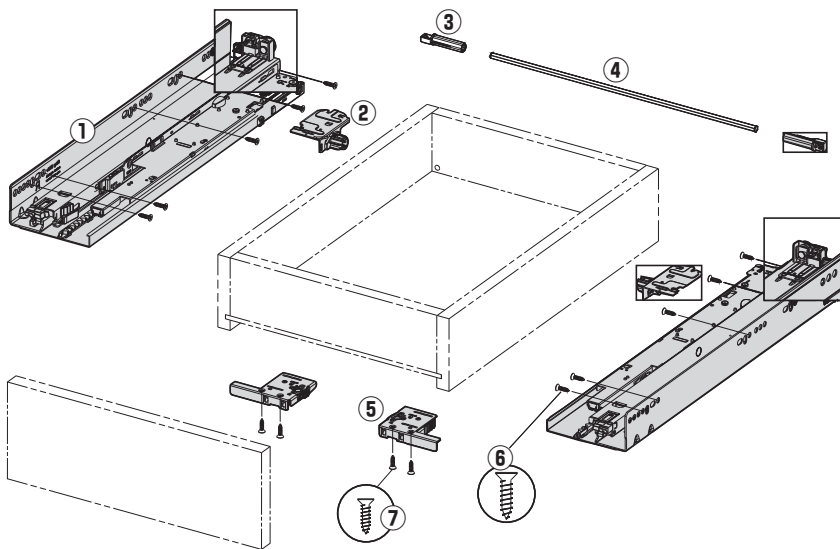

- ①レール
- ②シンク口機構部
- ③シンクジョイント
- ④シンクローバー
- ⑤前板取付クリップ
- ⑥皿タッピンねじ 4 × 16…10 本
- ⑦皿タッピンねじ 3.5 × 15…8 本

## 正しく安全に取付けていただくために

図記号の意味



**注意** 軽傷を負うことや、物的損害が発生するおそれがある内容を示します。

- ❗ 指定寸法、仕様、各部の水平、垂直を必ず守ってください。板の反り、傾きやねじれは、故障などの原因になります。
- ❗ プッシュオープン機構は前板中央を押して操作してください。
- ❗ 本製品は家具を構成する為の部品です。取付終了後に、最終製品としての機能及び安全性をご確認いただくと共に、使用者へ家具を安全に使用するための注意喚起もしてください。
- ❗ ねじの緩み等異常がないか、定期的に点検し、増し締めしてください（お使い始めから1ヶ月後と6ヶ月後、その後は1年ごとを目安にしてください）。

# 寸法図

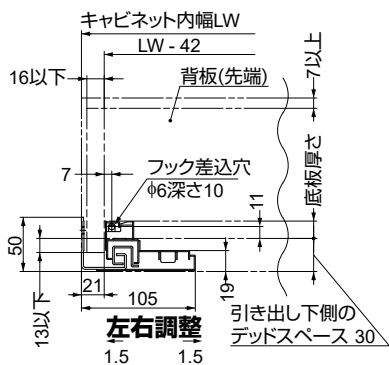

## 前板かぶせの場合

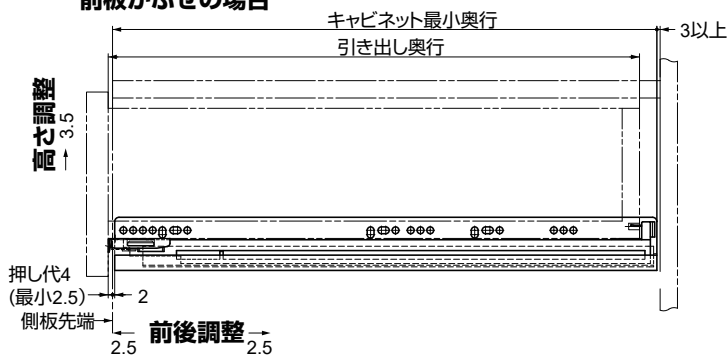

## クリップ配置図

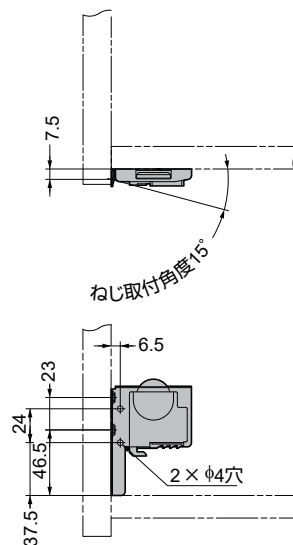

品番 下3桁	引き出し 奥行	キャビネット 最小奥行	移動 距離	A	耐荷重 /ペア
300	290	305	271	573	392 N (40 kgf)
350	340	355	321	673	
400 ※ <sup>1</sup>	390	405	371	773	
450	440	455	421	873	
500	490	505	471	973	
550	540	555	521	1073	
600	590	605	571	1173	

## 取付穴配置図

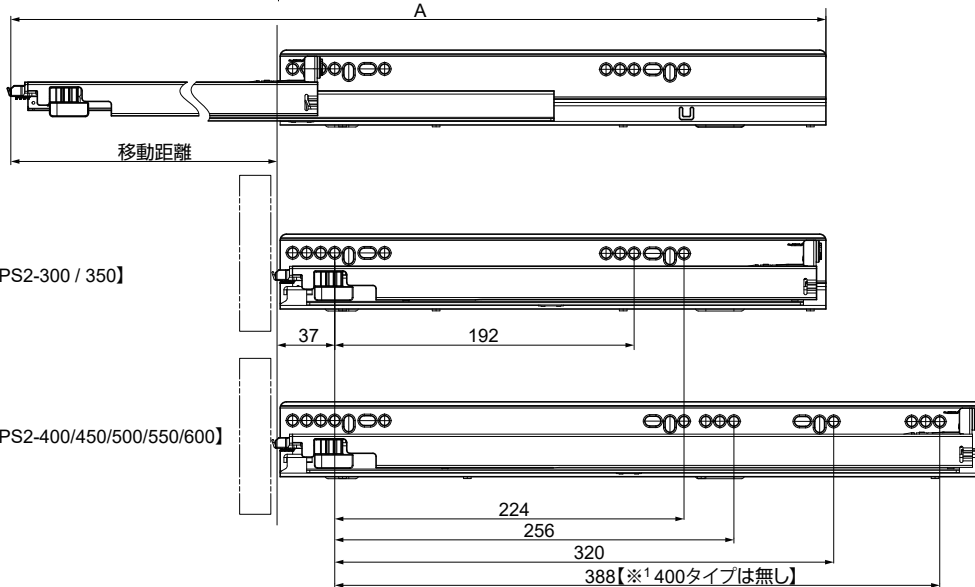
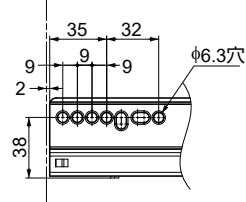

レールの取付けは、上記寸法位置で行ってください。

## 取付手順

### 1 前板取付クリップの取付け

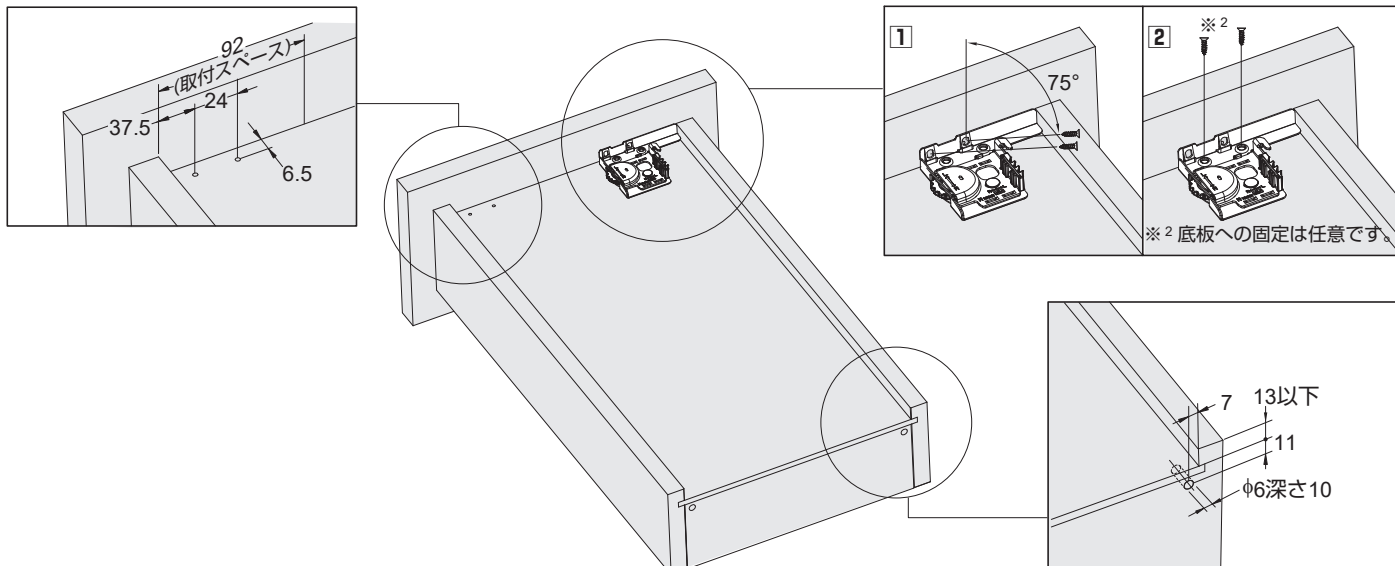

## ② シンクロバーの切断

シンクロバーは、1 mでの販売です。  
 (キャビネット内幅 LW が 225 ~ 354 の場合は不要)  
 カット寸法 : LW-280

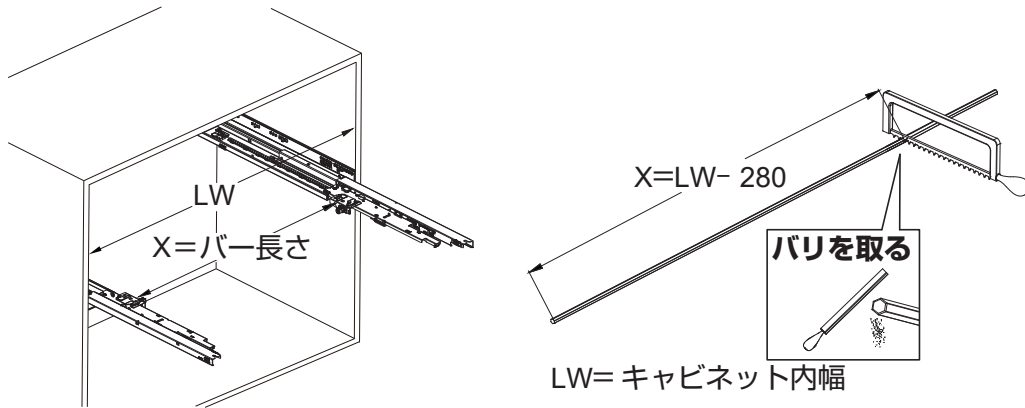

## ③ シンクロバーの取付け

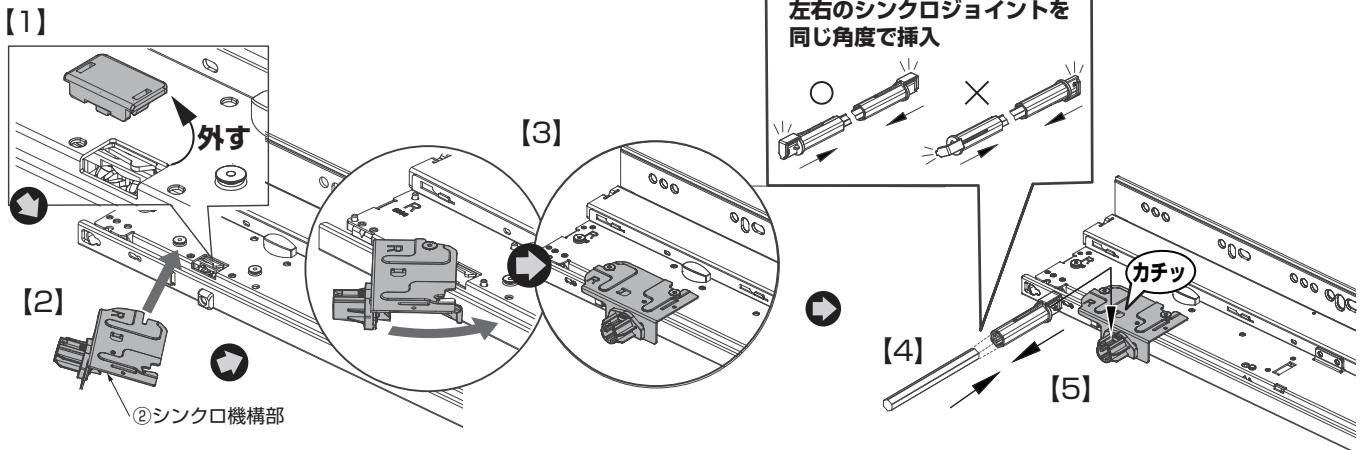

## ④ 引き出しの取付け (取外し)

レールを引き出し、その上に引き出しを載せて押し込む。

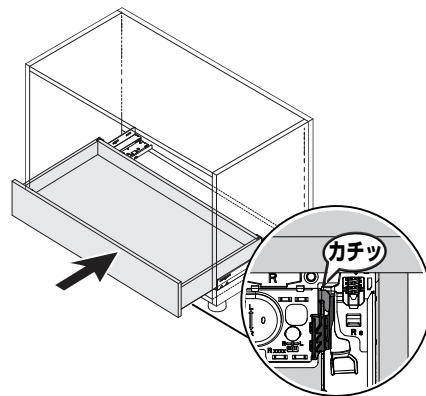

引き出しを外すには、左右の着脱レバーをそれぞれ外側に押し、引き出しを手前に引き抜く。

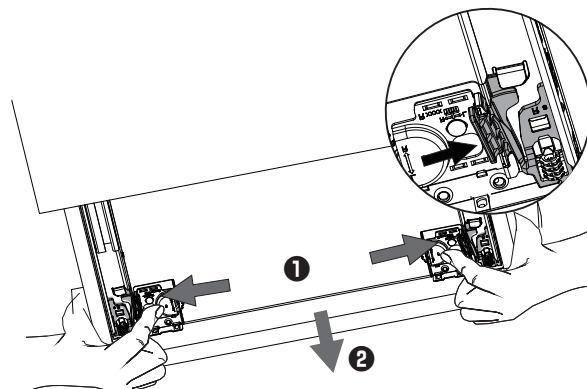

## 5 引き出しの調整 1 (左右)

手前側

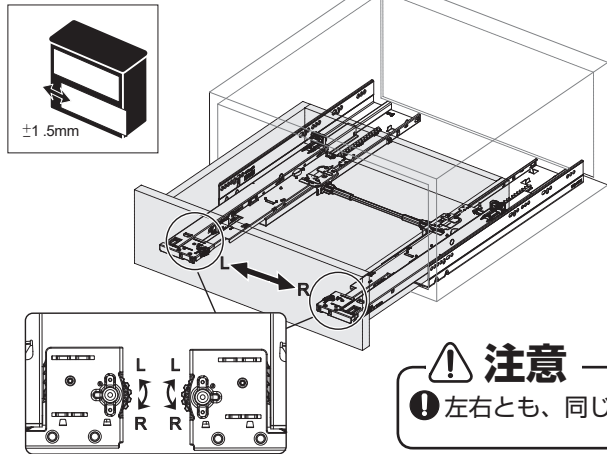

奥側

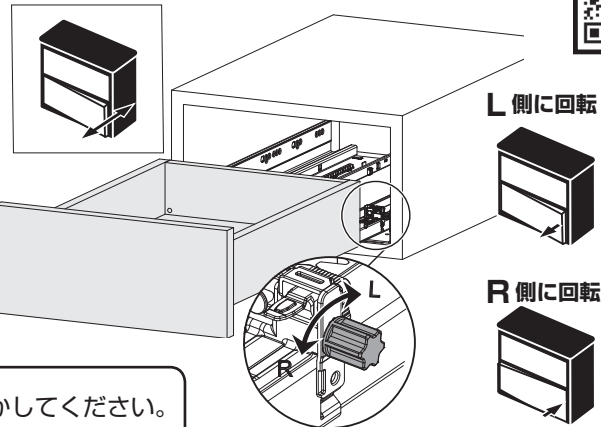

**注意**  
① 左右とも、同じ量だけ動かしてください。

## 6 引き出しの調整 2 (チルト・前後・上下)

チルト調整

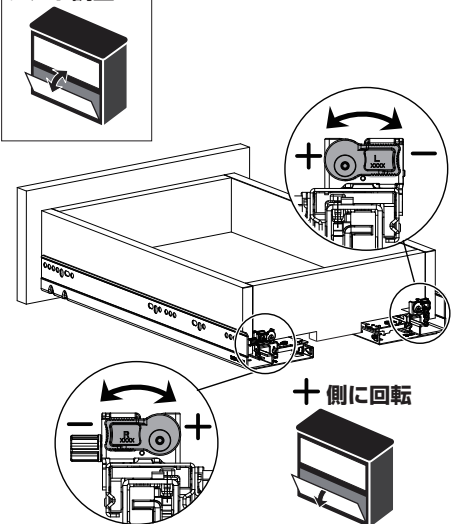

前後調整

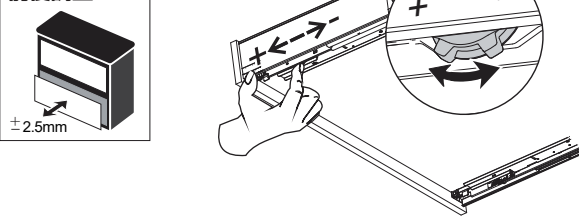

上下調整

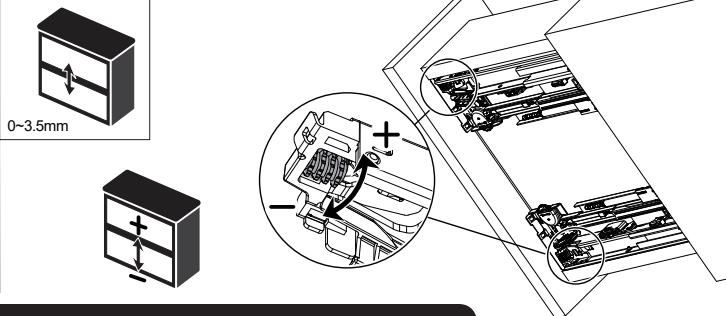

### 取付後の確認

引き出しがスムーズに動かない場合、キャビネットがゆがんでいないか確認してください。

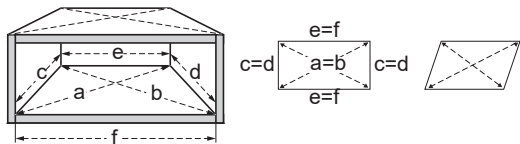

### プッシュオープン機能の ON / OFF 切替え

レール下側のスイッチにより、プッシュオープン機能の ON / OFF が切り替えられます。

ソフトクローズ  
のみの場合

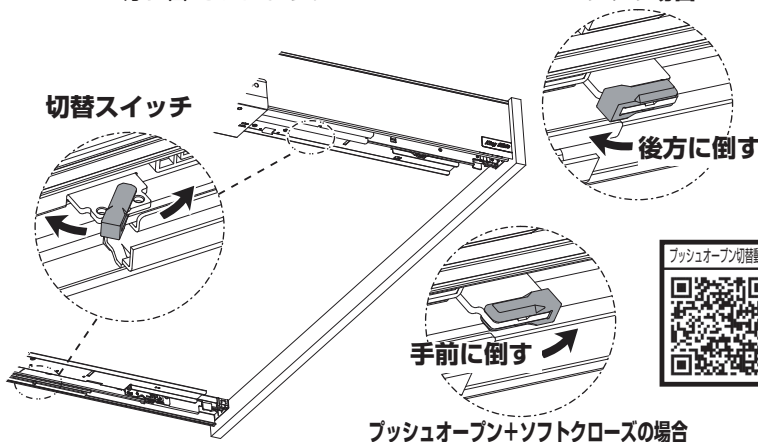

### 注意

- ① 必ず、左右同じモードで使用してください。
- ② ソフトクローズのみに切り替えると、プッシュオープンが利かなくなるので、インセットで引手が無い引き出しは開けられなくなります。

本製品に関するご質問・ご相談は、  
ご購入先の販売店 へのお問い合わせを推奨しております。

※弊社は代理店販売をメインとしておりますので、販売代理店へ先ずお問い合わせいただく事が、スムーズな対応にもなります。

**SUGATSUNE** スガツネ工業  
LAMP 印の機能&デザイン金物メーカー

TEL:03-3864-1122(代) 平日9:00~17:30  
E-mail : support@sugatsune.co.jp

2022.6. 1399-2