

LAMP®

アンダーマウント型レール 2020取付説明書

セルフ&ソフトクロー징機構付 底付けタイプ



このたびは、弊社製品をご採用いただきありがとうございます。取付作業前に本書をよくお読みのうえ、正しく取り付けてください。取付後は、本書をいつでも取り出せるよう保管してください。

本製品について

- 3段引のスライドレールです。
- セルフ&ソフトクロー징機構は、閉じる約30 mm手前から働きます。
- スライドレールが外側から見えないため、キャビネットなどのデザイン性を損ないません。
- 脱着レバー操作で引き出しの取り外しができます。
- 三次元調整機能付です。ダイヤル操作で引き出しの位置をチルト2.5 mm、前後3 mm、左右±1.5 mmの範囲で調整できます。

部品一覧

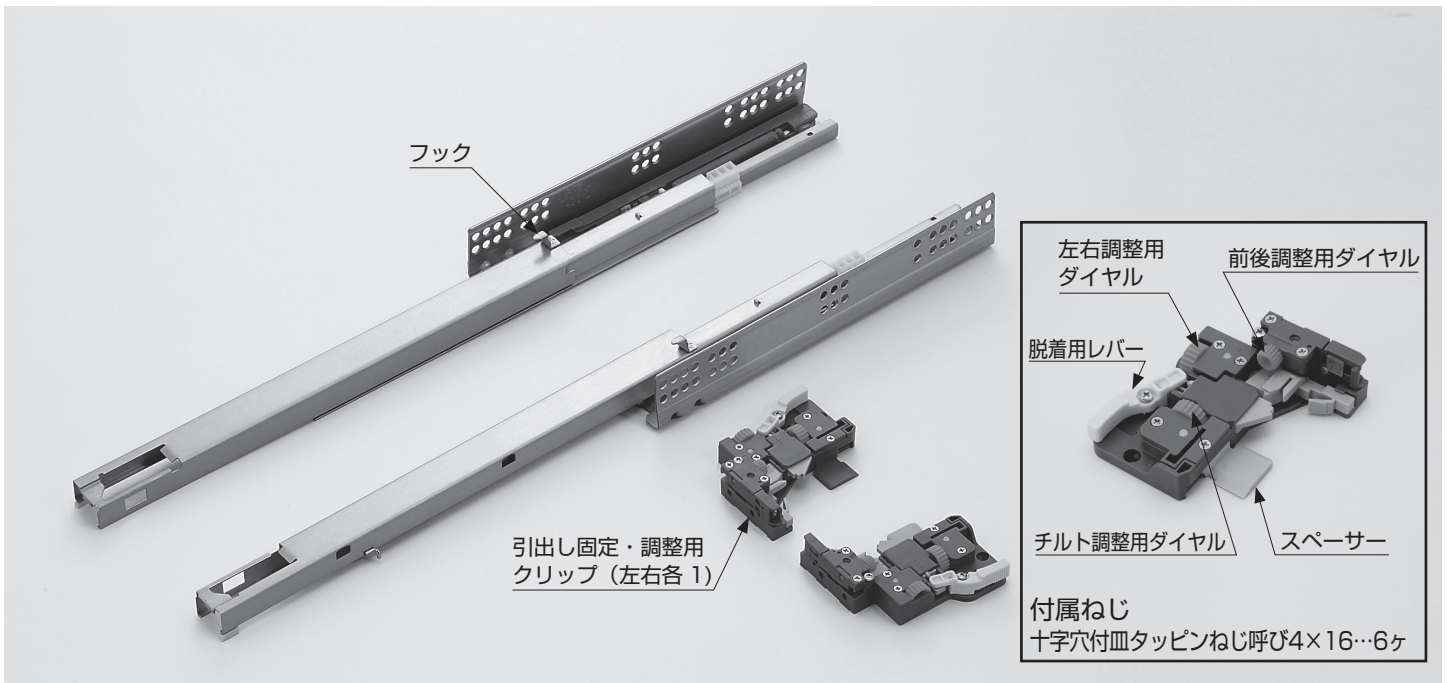

使う工具と準備していただくもの

プラスドライバー、曲尺またはものさしなど

取付ねじ：十字穴付皿タッピンねじ呼び4（レール取付用）

図記号の意味



注意 軽傷を負うことや、物的損害が発生するおそれがある内容を示しています。

- ❗ 指定寸法、仕様、各部の水平、垂直を必ず守ってください。板の反り、傾きやねじれは、故障などの原因になります。
- ❗ ねじの緩み等異常がないか、定期的に点検し、増し締めしてください（お使い始めから1ヶ月後と6ヶ月後、その後は1年ごとを目安にしてください）。
- ❗ ソフトクロー징機構が作動している時に、強い力で押し込まないでください。オイル漏れの原因になります。

■ 納まり寸法

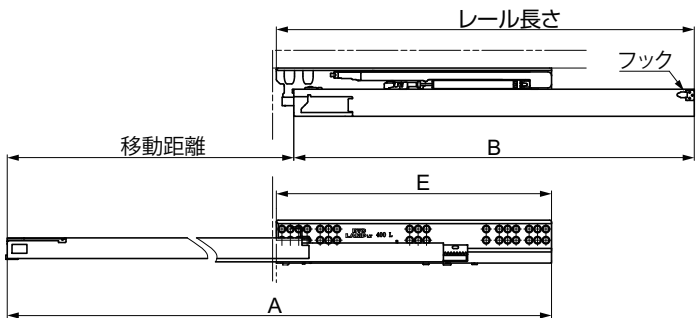
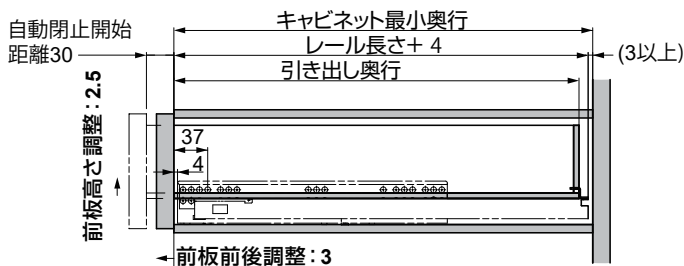

[2020-250]

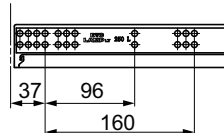

[2020-270]

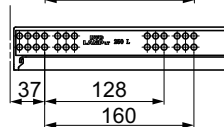

[2020-300/
350/400/
450/500]

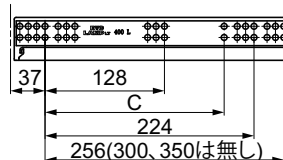

■ レール取付穴の相互位置

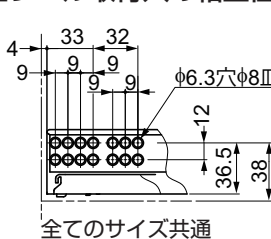

[2020-550/
600]

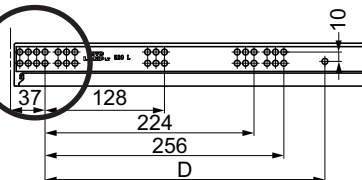

■ 断面図 (引き出しの背板 (先板))

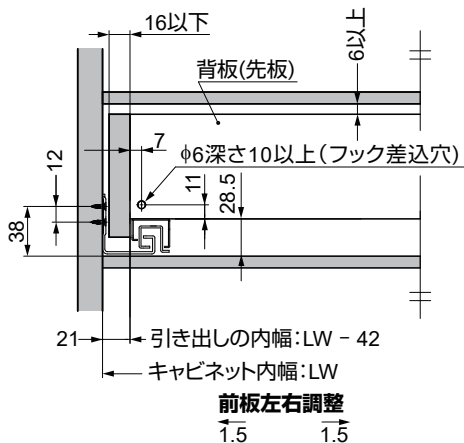

■ クリップ取付位置

引き出しの底板下面 (前板側) に左右各 1ヶ取り付ける。
(底板へのねじ止めは任意)

視A (底板へのねじ止め)

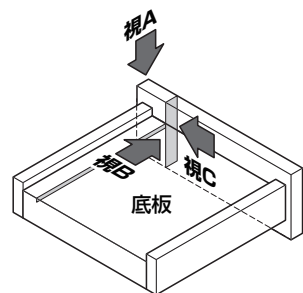
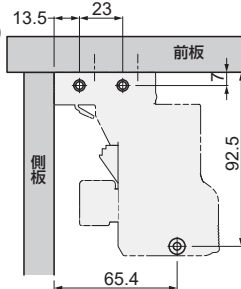

視B (前板への加工)

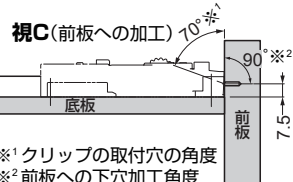
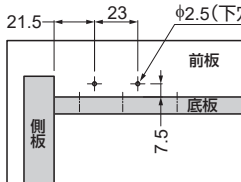

※1 クリップの取付穴の角度
※2 前板への下穴加工角度 (90° でねじ止めしないとクリップが浮くことがあります。)

注文コード	品番	引き出し奥行	キャビネット最小奥行	動距離移	A	B	C	D	E	耐荷重 N/ペア	耐荷重 kgf/ペア
190-032-434	2020-250	240	255	213	424	229	-	-	230	392	40
190-032-435	2020-270	260	275	233	444	249	-	-	230		
190-032-436	2020-300	290	305	263	507	279	160	-	263		
190-032-437	2020-350	340	355	313	579	329	192	-	285		
190-032-438	2020-400	390	405	363	639	379	192	-	295		
190-032-439	2020-450	440	455	413	689	429	192	-	295		
190-032-440	2020-500	490	505	463	774	479	-	-	330		
190-032-441	2020-550	540	555	513	862	529	-	292	368		
190-032-442	2020-600	590	605	563	949	579	-	330	405		

1 クリップの取付け (その1)

- [1] 引き出しを裏返す。
- [2] クリップの「前後調整用ダイヤル部」に取り付いている固定ねじを外す。
- [3] クリップの「前後調整用ダイヤル部」を右図のように回転させる。
- [4] 前板と底板に加工した穴に、クリップの取付穴を合わせ、付属ねじ（十字穴付皿タッピンねじ 呼び4×16）で取り付ける(底板への固定は任意です)。

イラストは左側を示します。

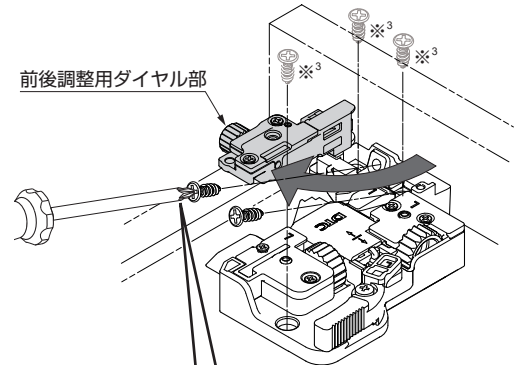
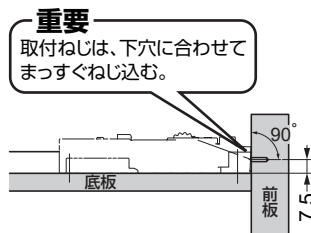
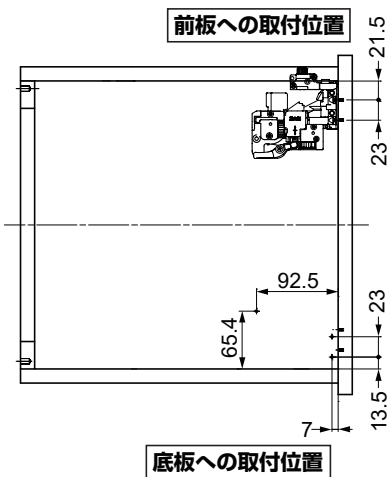
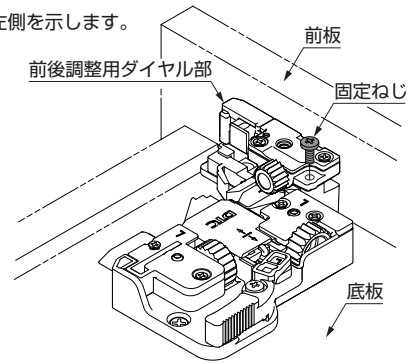

重要
クリップを底板に当てながら、前板の下穴に沿って、ねじ込む。

※³ 底板への固定は任意です。

2 クリップの取付け (その2)

- [1] **1**の [3] で回転させた「前後調整用ダイヤル部」を元の位置に戻す。
- [2] **1**の [2] で外した固定ねじで取り付ける。

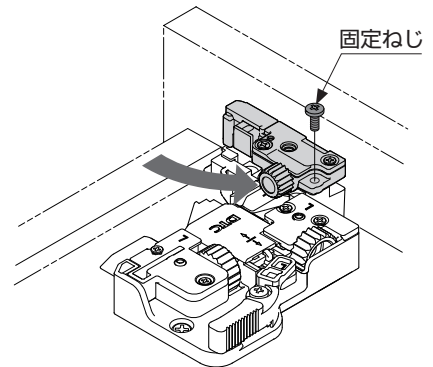

3 キャビネット側板へのレール取付け

- [1] 取付ねじでレールを取り付ける。
- [2] 左右のインナーメンバーを引き出す。

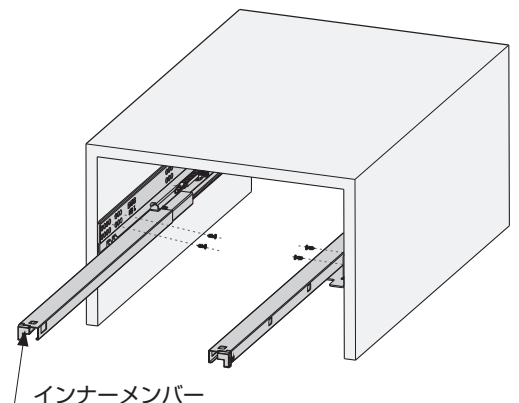

4 引き出しの組み込み

- [1] インナーメンバーが引き出された状態を保ちながら、引き出し先板のφ6の穴に「フック」が入るように引き出しをセットする。
(キャッチがレールにセットされると「カチッ」と音がします。)

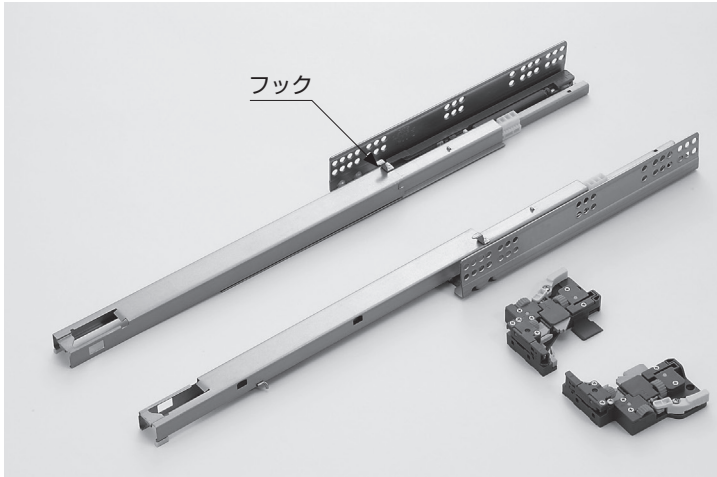

- [2] レールの動作確認
引き出しを閉じるとき、閉じ位置の約30 mm手前からソフトクローズすることを確認する。

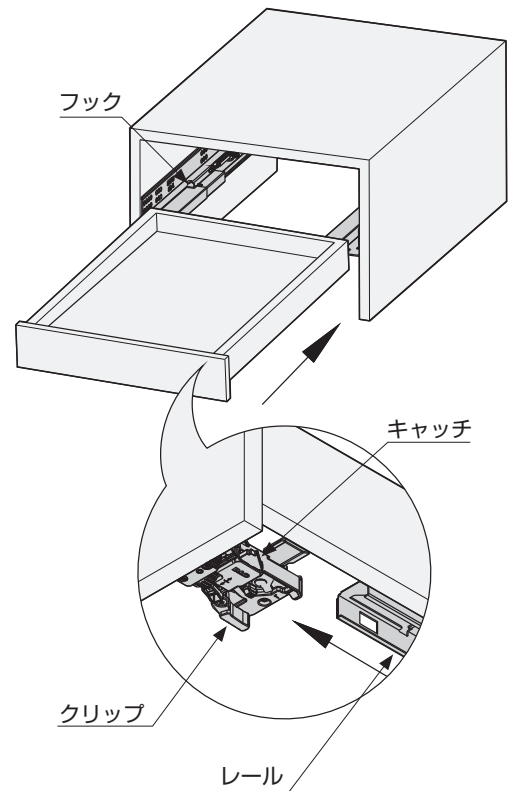

5 引き出し位置調整

クリップには左右、チルト、前後調整のダイヤルが付いています。それぞれの調整ダイヤルは右の画像を参照願います。

チルト調整範囲：2.5 mm

前後調整範囲：3 mm

左右調整範囲：±1.5 mm

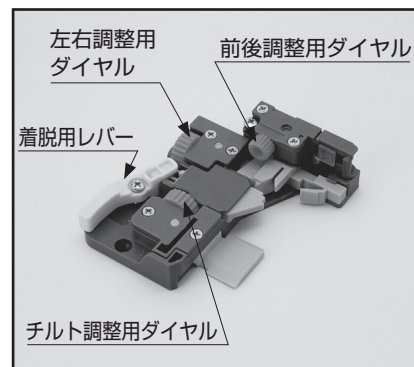
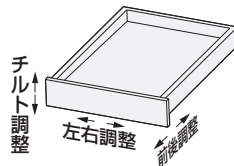

6 引き出しの外し方

- [1] 引き出しを手前一杯に引き出す。
[2] 着脱用レバーを左右同時に外側へ押す（レバーを握る。）
(キャッチがインナーメンバーから外れます。)
[3] レバーを握りながら引出しを少し持ち上げ、手前に引き出す。

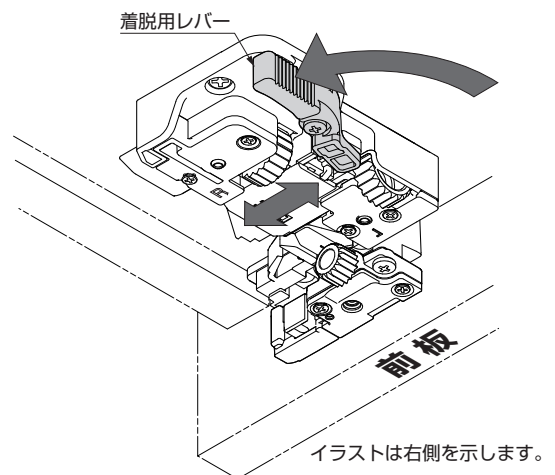

本製品に関するご質問・ご相談は、
ご購入先の販売店 へのお問い合わせを推奨しております。

※弊社は代理店販売をメインとしておりますので、販売代理店へ先ずお問い合わせいただく事が、スムーズな対応にもなります。

SUGATSUNE スガツネ工業
LAMP 印の機能&デザイン金物メーカー

TEL: 03-3864-1122(代) 平日9:00~17:30
E-mail: support@sugatsune.co.jp

2022.06 0983-7