

LAMP

# ステンレス鋼製 ダンパー付屑入投入口 AZ-GD230-HL 取付説明書

このたびは、弊社製品をご採用いただきありがとうございます。取付作業前に本説明書をよくお読みのうえ、正しく取り付けてください。取付後は本書をいつでも取り出せるよう保管してください。

## 本製品について

- 内蔵ダンパーにより、手を離すと蓋がゆっくりと閉まるソフトクローズ機能付屑入投入口です。
- 手を挟みにくいように内部の左右にプレートが設けてあります。

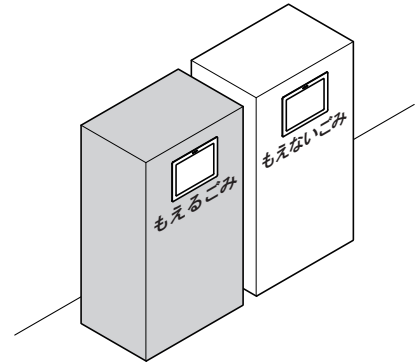

## 安全にお使いいただくために

### 図記号の意味



**注意** 軽傷を負うことや、物的損害が発生するおそれがある内容を示しています。

- ❶ 本製品は垂直面に取り付けてご使用ください。これ以外の面に取り付けると、本来の性能が発揮できないばかりでなく、破損などにより思わぬけがをするおそれがあります。
- ❷ 本製品を取り付ける場所は、十分に強度があることを確認してください。取付箇所が強度不足の場合、本製品が脱落してけがをするおそれがあります。
- ❸ 本来の目的とは異なる使用方法や、分解・改造などを行わないでください。本来の性能が発揮できないばかりではなく、破損などにより思わぬけがをするおそれがあります。
- ❹ 使用温度範囲は 0℃ ~ 40℃ です。
- ❺ 使用温度により、蓋の閉まる速度が異なります。氷点下で保管していた場合は、製品を 0℃ 以上の室内に数時間放置してから使用してください。

## 梱包内容

品名	個数
屑入投入口	1
注意シール	1
穴埋めキャップ	4

## 用意していただくもの

- 取付ねじ  
ねじの長さは取付部材に合わせて、しっかりと取り付けられる長さをお選びください。  
推奨ねじ：なべタッピンねじ（呼び3）4ヶ

## 製品寸法図

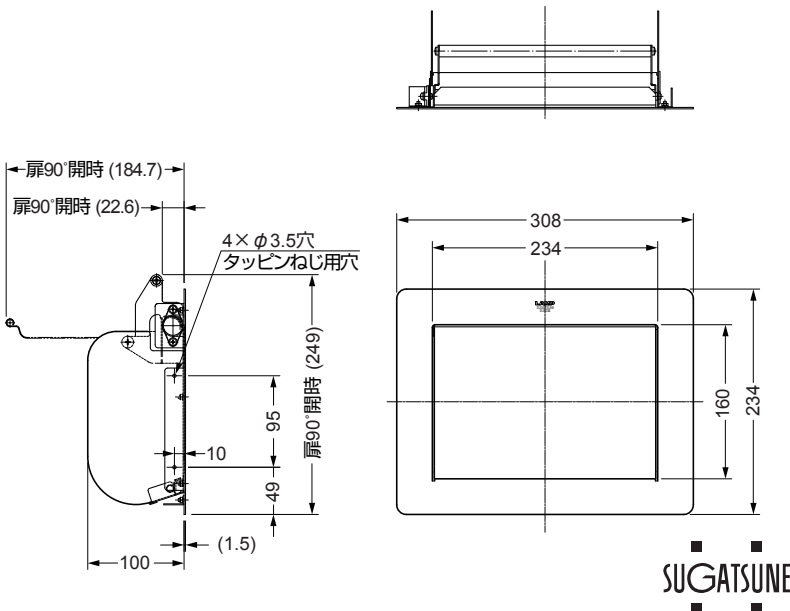

## 取付穴加工図

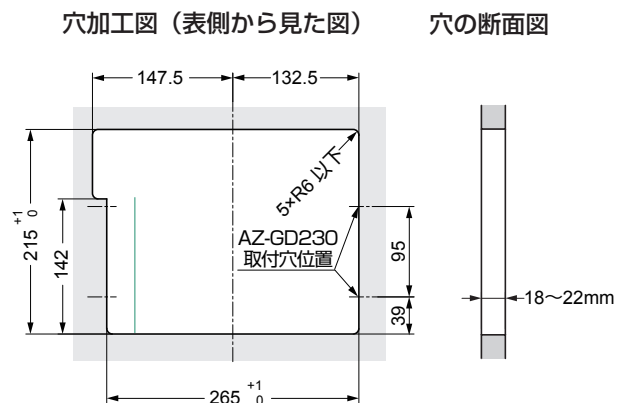

## 取付手順

### 1 上下の確認

製品の上下方向を確認してください。

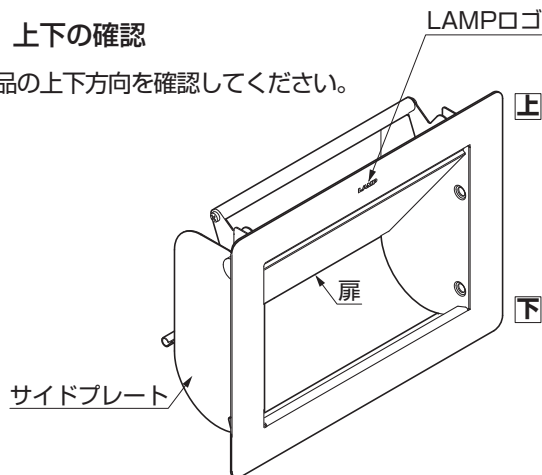

### 4 蓋の開閉確認

蓋を手で奥まで開いて離し、蓋が最後までスムーズに閉じることを確認してください。

蓋が閉まる際に手を挟まれないように注意してください。蓋はゆっくりと閉まります。

### 2 屑入投入口の取付け

取付面と屑入投入口の間にすき間ができないように、最後まで押し込んでください。

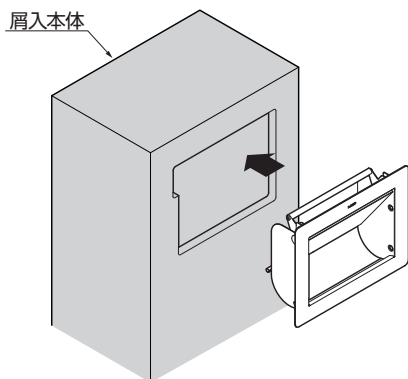

### 5 穴埋めキャップの取付け

サイドプレートのアクセスホールに、付属の穴埋めキャップをしっかりとはめてください（左右計4ヶ所）。

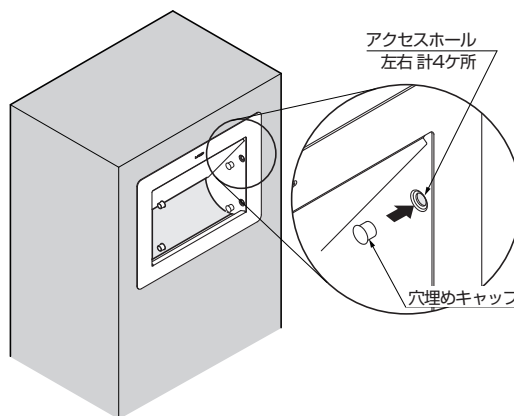

### 3 屑入投入口の固定

[1] 蓋を大きく開いた状態にして、アクセスホールから取付ねじを通し、屑入投入口の側面（左右計4ヶ所）を固定してください。

[2] 確実に固定されていることを確認してください。

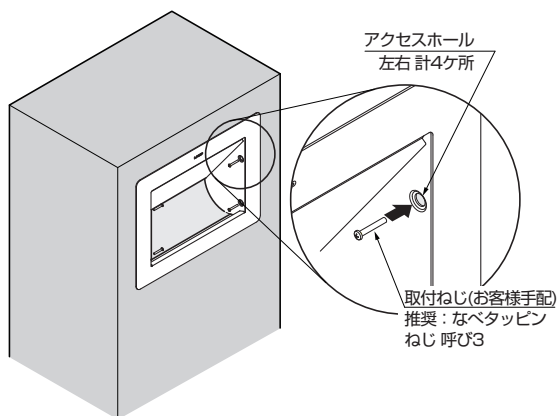

### 6 注意シールの貼付け

本製品の蓋前面または、屑入本体の目に付く場所に貼ってください。

Hand or finger  
may  
get caught.

手ばさみに  
ご注意ください



本製品に関するご質問・ご相談は、お買い求めいただいた販売店、または下記の窓口にお問い合わせいたします。

電話番号 03 (3864) 1122

受付時間 月～金 9:00～17:30 (年末・年始・夏季休暇等は除く)

FAX 03 (3863) 6875

E-mail: support@sugatsune.co.jp

東京都千代田区岩本町2-5-10 〒101-0032

SUGATSUNE スガツネ工業  
LAMP 印の機能&デザイン金物メーカー

ISO 9001 (JSAQ384) ・ ISO 14001 (JSAE597) 審査登録  
※ISO9001: 物流 WEST を除く、国内拠点 ※ISO14001: 千葉工場および物流センター (SBC)  
<https://www.sugatsune.co.jp/>

2019.04 0484-5