

LAMP® 水平収納扉金物 ALT-3H 取付説明書

このたびは、弊社製品をご採用いただきありがとうございます。取付作業前に本書をよくお読みのうえ、正しく取り付けてください。取付後は、本書をいつでも取り出せるよう保管してください。

本製品について

- 開いた扉をキャビネット内側へ収納する金物のセットです。
- スライド丁番の調整機能により、扉の微調整ができます。

取付できる扉

扉幅	870 mm以下
扉高さ	600 mm以下
扉厚	18~23 mm
質量	5 kg以下

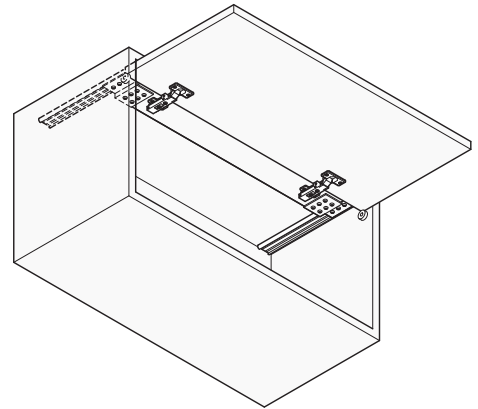

キャビネット寸法図 (単位：mm)

キャビネット断面図

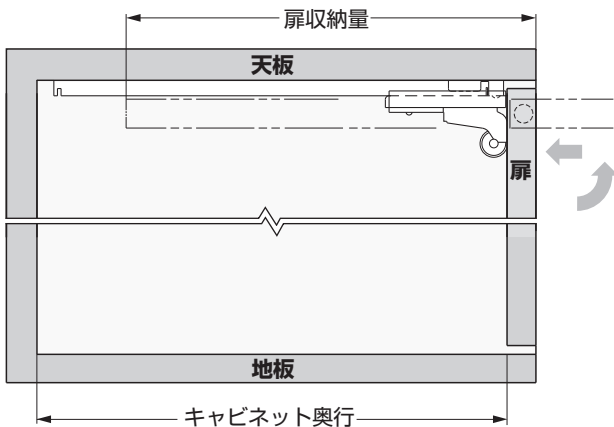

キャビネット正面図

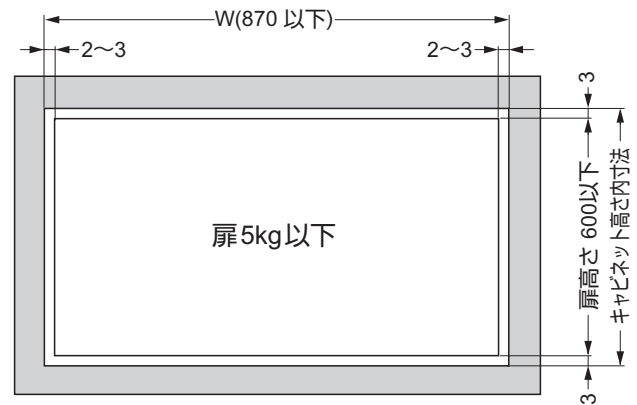

レールサイズ	扉収納量	キャビネット奥行
14インチ	扉厚+266	371以上
16インチ	扉厚+317	422以上
19インチ	扉厚+393	498以上
24インチ	扉厚+520	625以上

正しく安全に取り付けていただくために

図記号の意味





警告 注意	禁止	厳守
----------	----	----

⚠ 注意 軽傷を負うことや、物的損害が発生するおそれがある内容を示しています。

- ❶ 扉の質量、扉の開閉時の衝撃に耐えうる強度のキャビネットを製作してください。また、ねじは必ず指定したものを使用し確実に締めつけてください。取付強度が不足していると、上レールや扉が脱落してけがをするおそれがあります。
- ❷ 本来の目的とは異なる使用方法や本書に示す仕様以外の扉には使用しないでください。
- ❸ 指定寸法、仕様、各部の水平、垂直を必ず守ってください。板の反り、傾きやねじれは、故障などの原因になります。
- ❹ 本製品は家具を構成する為の部品です。取付終了後に、最終製品としての機能及び安全性をご確認いただくと共に、家具自体の安全に関わる使用者への注意喚起も行ってください。
- ❺ ねじの緩み等異常がないか、定期的に点検し、増し締めしてください。(お使い始めから1ヶ月後と6ヶ月後、その後は1年ごとを目安にしてください。)

部品一覧

部品セット(品番：ALT-3HP)

①アダプターHR(右)、HL(左)  左右各1ヶ	②当り止め  2ヶ	③ローラー  2ヶ	④インサートめねじ  2ヶ	⑤F型スベリ鉾  2ヶ
---	--	--	--	--

必要な部品(⑦、⑧はどちらかを選択)

⑥丁番座金 【品番】 100-04A-W-32  2ヶ	⑦丁番本体(キャッチ付) 【品番】 H90-C34/18  2ヶ	⑧丁番本体(キャッチ無) 【品番】 H90-34/18  2ヶ	⑨～⑫スライドレール 【品番】 ⑨AL-78-14 ⑩AL-78-16 ⑪AL-78-19 ⑫AL-78-24  2本
---	--	---	---

付属ねじ

- ⑬十字穴付トラス小ねじM4×6…6ヶ
- ⑭十字穴付バインドタッピンねじ3.5×15…26ヶ
- ⑮十字穴付丸皿タッピンねじ3.5×15…4ヶ

部品の取付位置および取付穴の加工 (単位：mm)

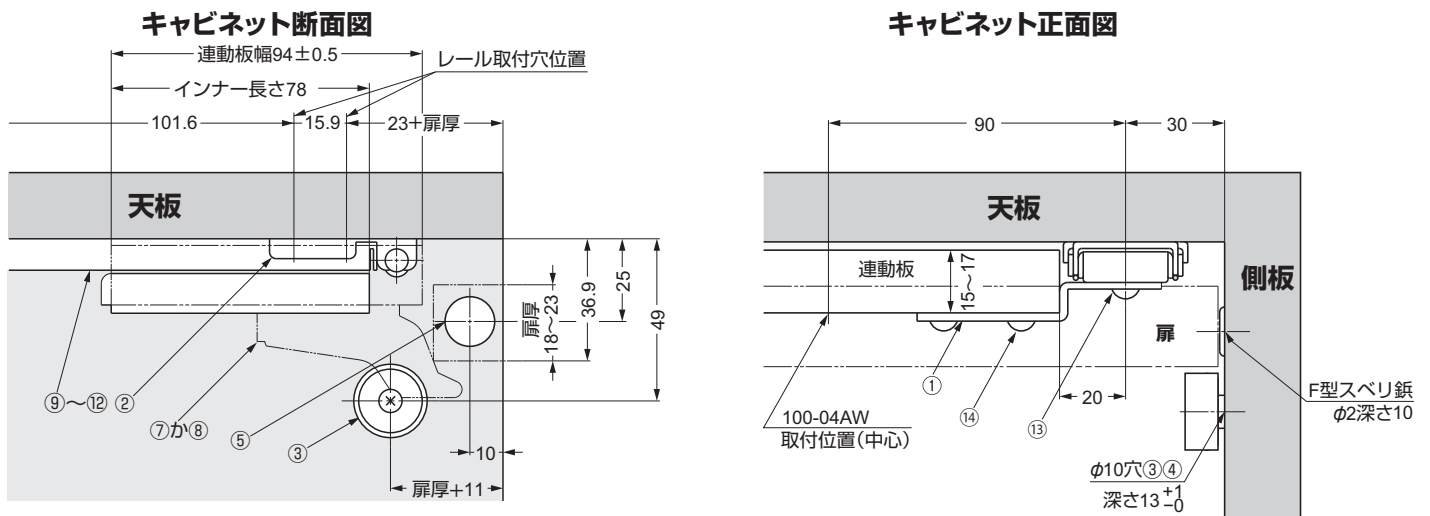

扉・連動板加工図 (単位：mm)

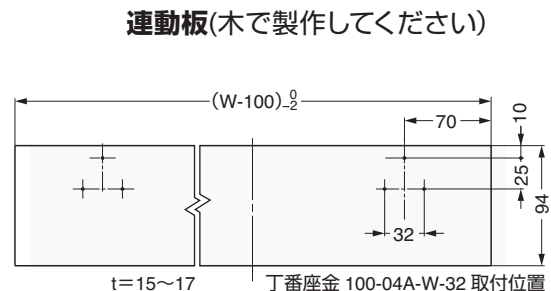
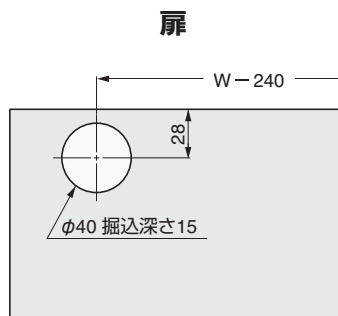

取付手順

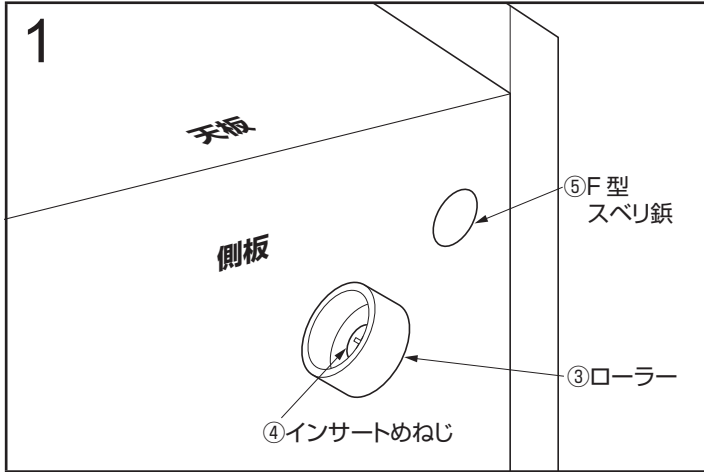

- 【1】側板にインサートめねじ④を打ち込み、ローラー③を取り付ける。
【2】F型スベリ鉋⑤を取り付ける。

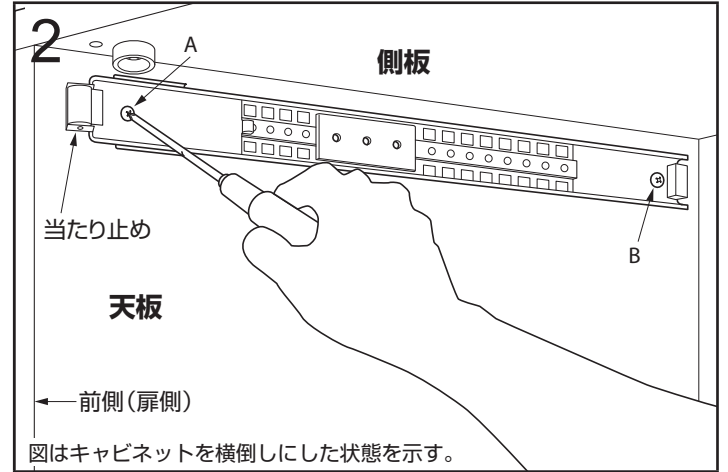

図はキャビネットを横倒しにした状態を示す。

- レールを天板の指定位置に穴A・B(両端)2ヶ所のみ、ねじ⑭(3.5×15)で仮止めする。
この時、前側(扉側)には当たり止めを共締めする(左右共)。

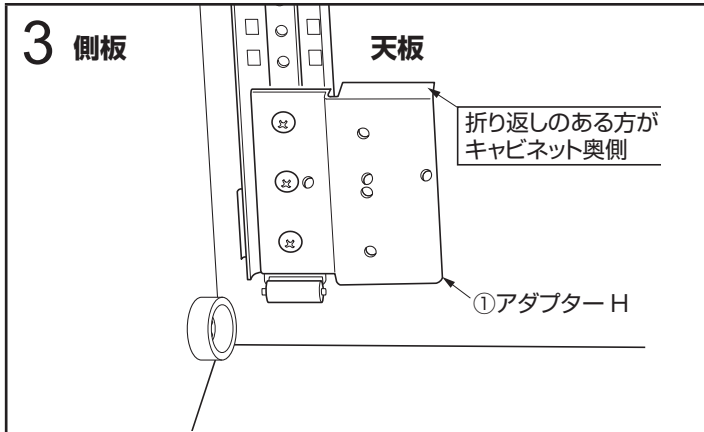

図はキャビネットを逆さにした状態を示す。

アダプターHをレールのインナーに、ねじ⑬(M4×6)で仮止めする。

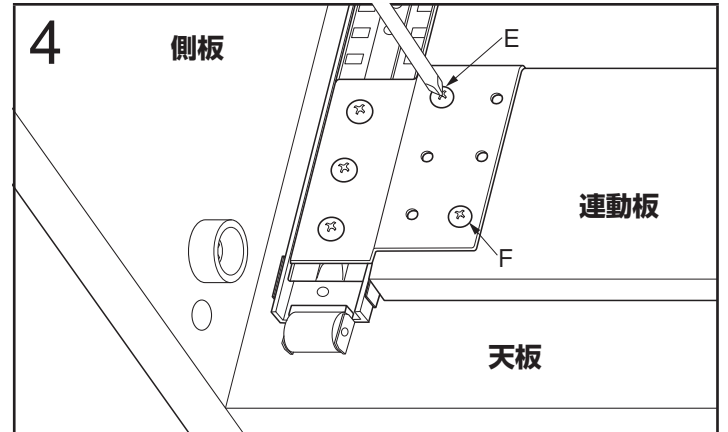

図はキャビネットを逆さにした状態を示す。

連動板を、アダプターHにバインドタッピングねじ⑭(3.5×15)でE・F、2ヶ所のみ仮止めする。

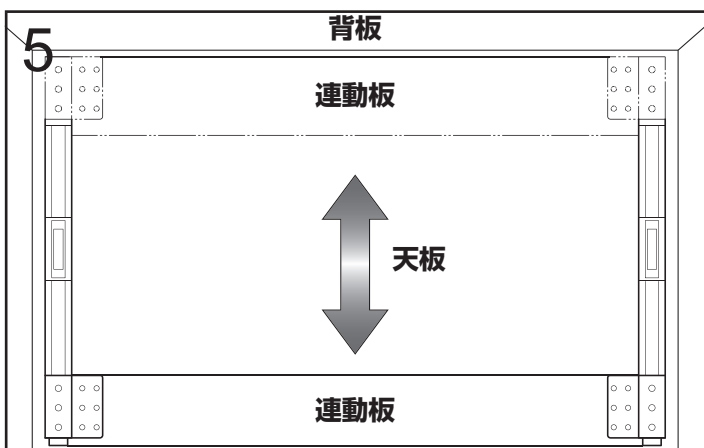

図はキャビネットを逆さにした状態を示す。

連動板の中央部を手で持ち、前後に動かして、スムーズに動くように各取付位置を調整する(連動板をレールの両端まできっちり動かし、全体をなじませる)。

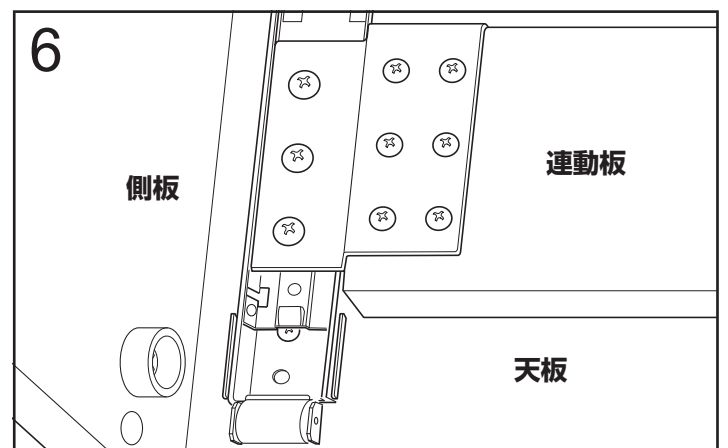

図はキャビネットを逆さにした状態を示す。

- 【1】アダプターH取付ねじを固定する。
【2】動きをもう一度確認し、連動板取付ねじを固定する。
【3】残りの穴全てを、ねじ止めする。

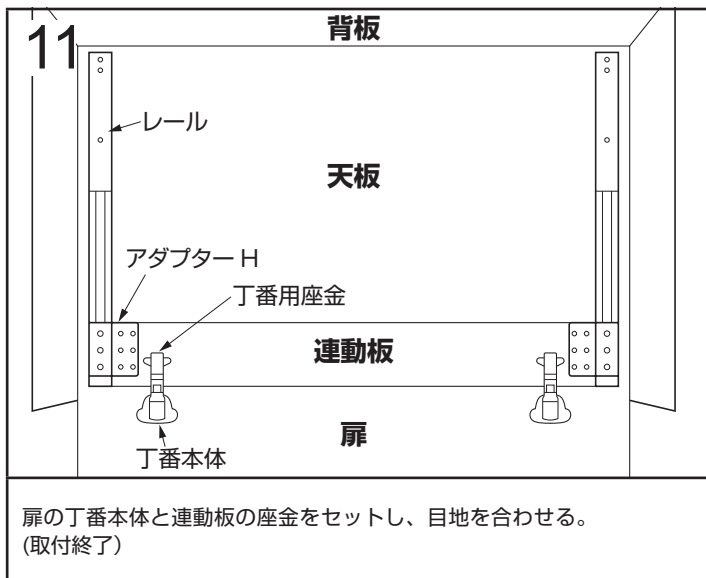
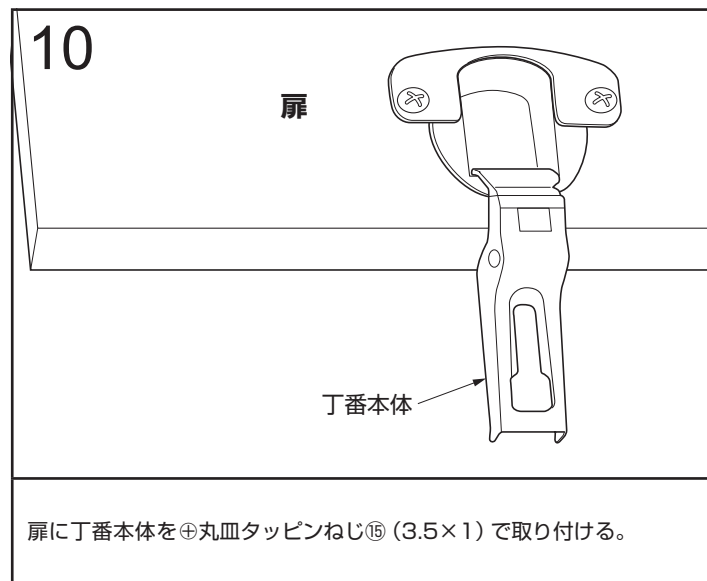
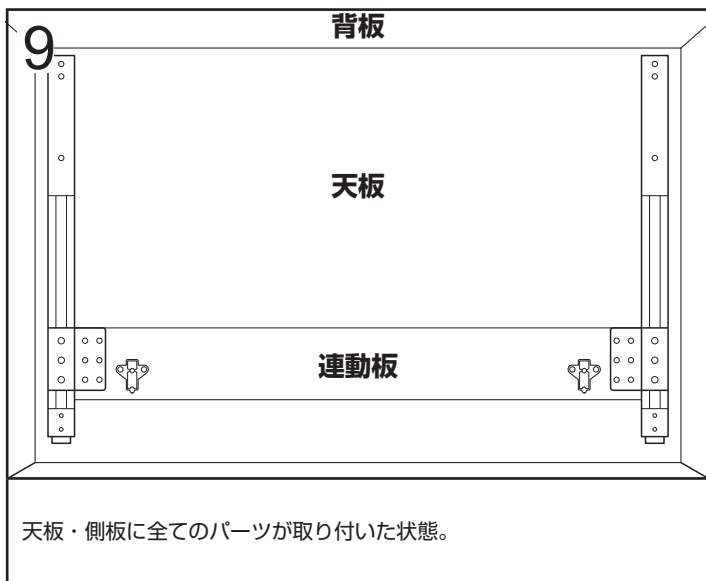
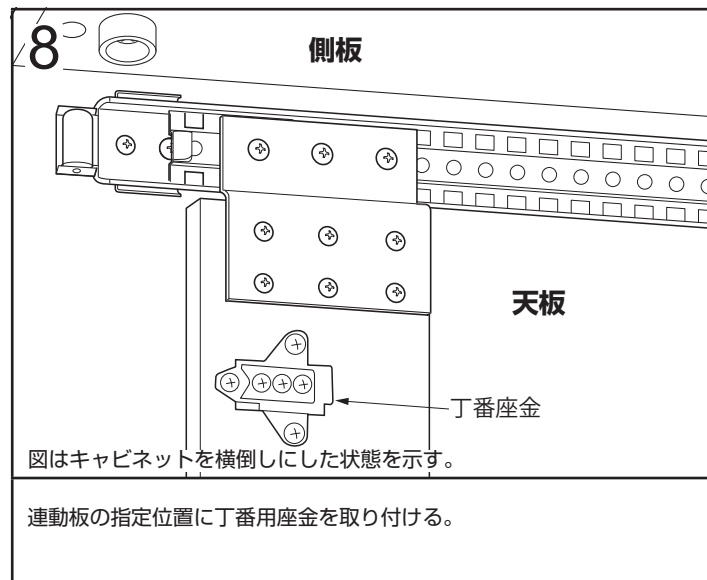
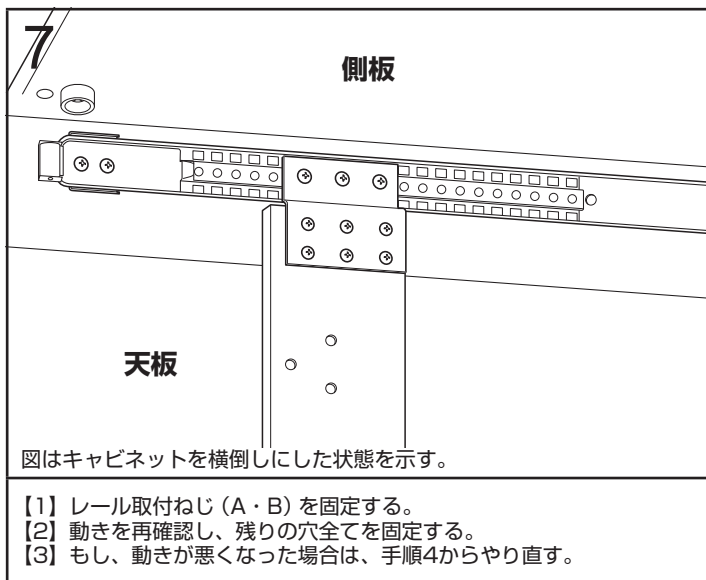

扉の調整方法

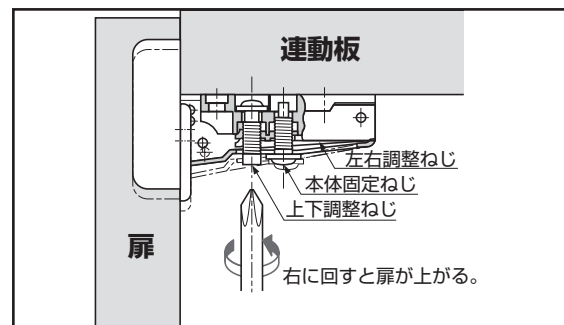

⚠ 注意
 完成したキャビネットを移動する時は、必ず扉を外してください。扉はキャビネットを設置する時に現場で取り付けてください。

本製品に関するご質問・ご相談は、お買い求めいただいた販売店、または下記の窓口にお問い合わせいたします。

電話番号 **03 (3864) 1122**

受付時間 **月～金 9:00～17:30** (年末・年始・夏季休暇等は除く)

FAX 03 (3863) 6875

E-mail : support@sugatsune.co.jp

東京都千代田区岩本町2-5-10 〒101-0032

SUGATSUNE スガツネ工業
 LAMP 印の機能&デザイン金物メーカー

ISO 9001 (JSAQ384) ・ ISO 14001 (JSAE597) 審査登録
 ※ISO9001: 物流WESTを除く、国内拠点 ※ISO14001: 千葉工場および物流センター (SBC)
<https://www.sugatsune.co.jp/> 2020.09 0727-3