

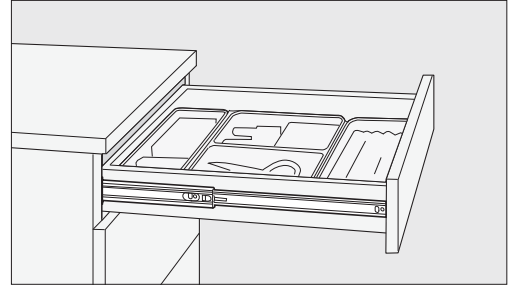

このたびは、弊社製品をご採用いただきありがとうございます。取付作業前に本書をよくお読みのうえ、正しく取り付けてください。取付後は、本書をいつでも取り出せるよう保管してください。

## 本製品について

- ・プッシュオープン機構付きのスライドレールです。
- ・前板中央を押して操作してください。
- ・引き出しを大きくスライドできる3段引き仕様で、引き出しを有効活用できます。
- ・レバー操作でインナーメンバーの取り外しができます。



## 各部の名称

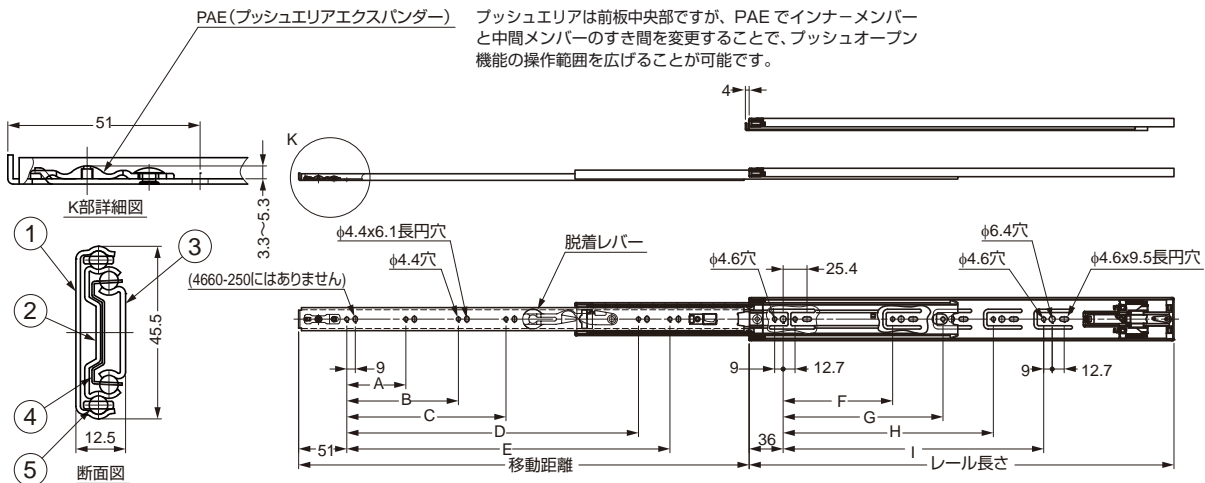

No.	部品名
①	アウターメンバー(キャビネット側)
②	中間メンバー
③	インナーメンバー(引き出し側)
④	リテーナー
⑤	スチールボール

●レールは左右共通です。

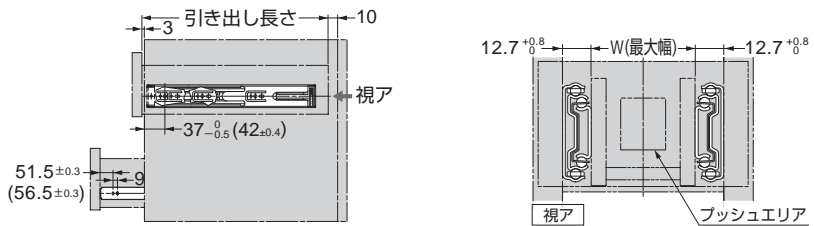

注. 旧仕様のスライドレール(4060型)を本製品と交換する場合、( )寸法の位置で取り付けてください。なお、インナーメンバーの取り付けには、長円穴をご使用ください。

品番	レール長さ	移動距離	A	B	C	D	E	F	G	H	I	W	耐荷重 N(kgf)/ペア	1箱
4660-250	250	200	-	-	-	117	-	87	-	-	-	450	150(15)	10セット
4660-300	300	296	-	-	-	167	-	119	-	-	500	200(20)		
4660-350	350	348	71	-	-	217	-	119	183	-	550	250(25)		
4660-400	400	406	103	-	-	267	-	119	215	-	600	300(30)		
4660-450	450	458	71	135	-	317	-	119	279	-	650	350(35)		
4660-500	500	509	71	135	-	327	367	119	215	335	700	400(40)		
4660-550	550	560	103	167	-	359	417	119	215	343	750	450(45)	6セット	
4660-600	600	611	103	199	-	391	467	119	215	343	439	800		350(35)
4660-650	650	661	103	199	-	441	517	119	215	343	471	850		350(35)
4660-700	700	712	103	199	263	491	567	119	215	343	535	900		350(35)

## 1 インナーメンバーの取り外し

プッシュオープンのロックを解除し、インナーメンバーを引き抜く。

【1】ロック解除

【2】レバー操作

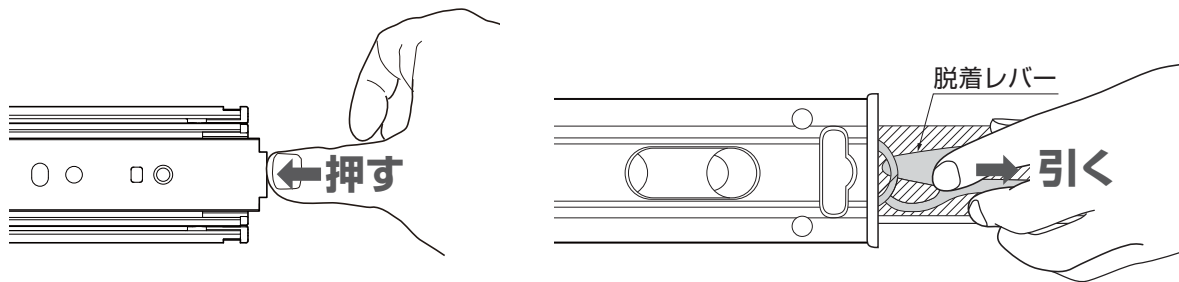

## 2 アウターメンバーの位置決めと取付け

下図に従い、正確に取り付ける。

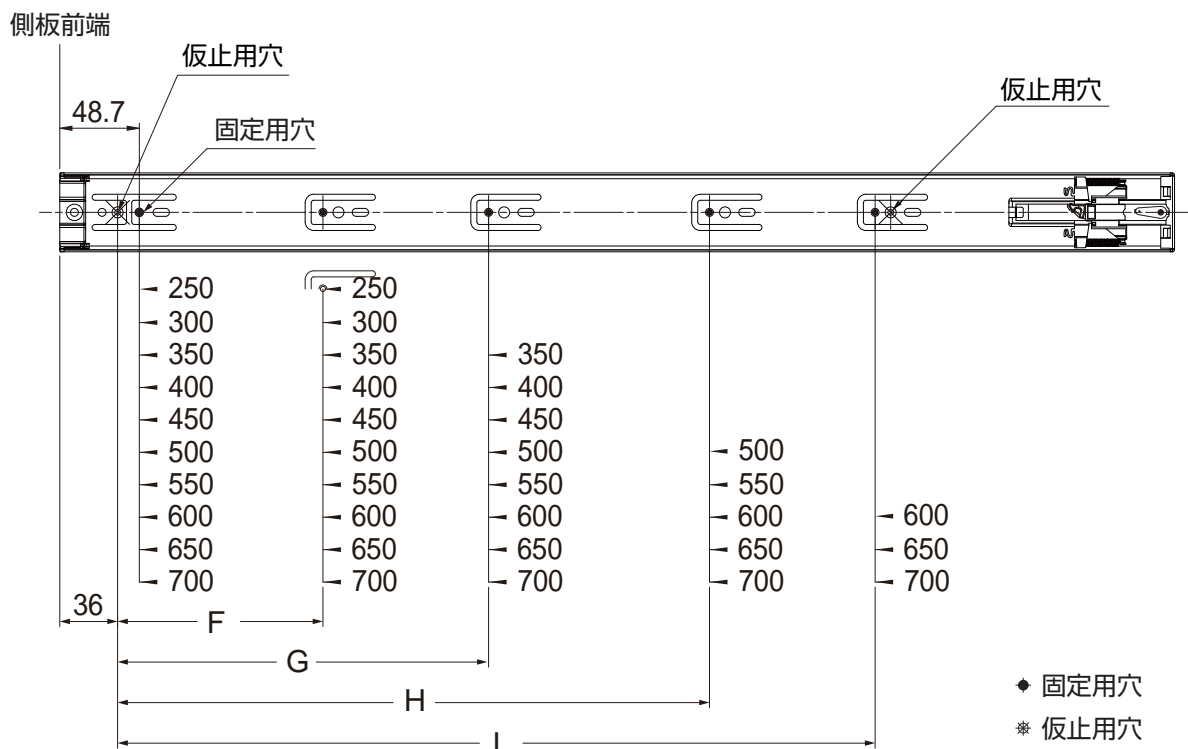

【1】キャビネット内側に仮止め用穴をあけ、アウターメンバーを仮止めする。

【2】位置の微調整を行い、固定用穴をねじ止める。

注：

- ねじ止めの際は、中間メンバーを動かして、アクセスホールを利用してください。
- 寸法 F ~ I については、P.1 の図を参照してください。
- 左右のレール前後位置にずれがあるとプッシュオープンが誤作動することがあります。

### 3 インナーメンバーの位置決めと取付け

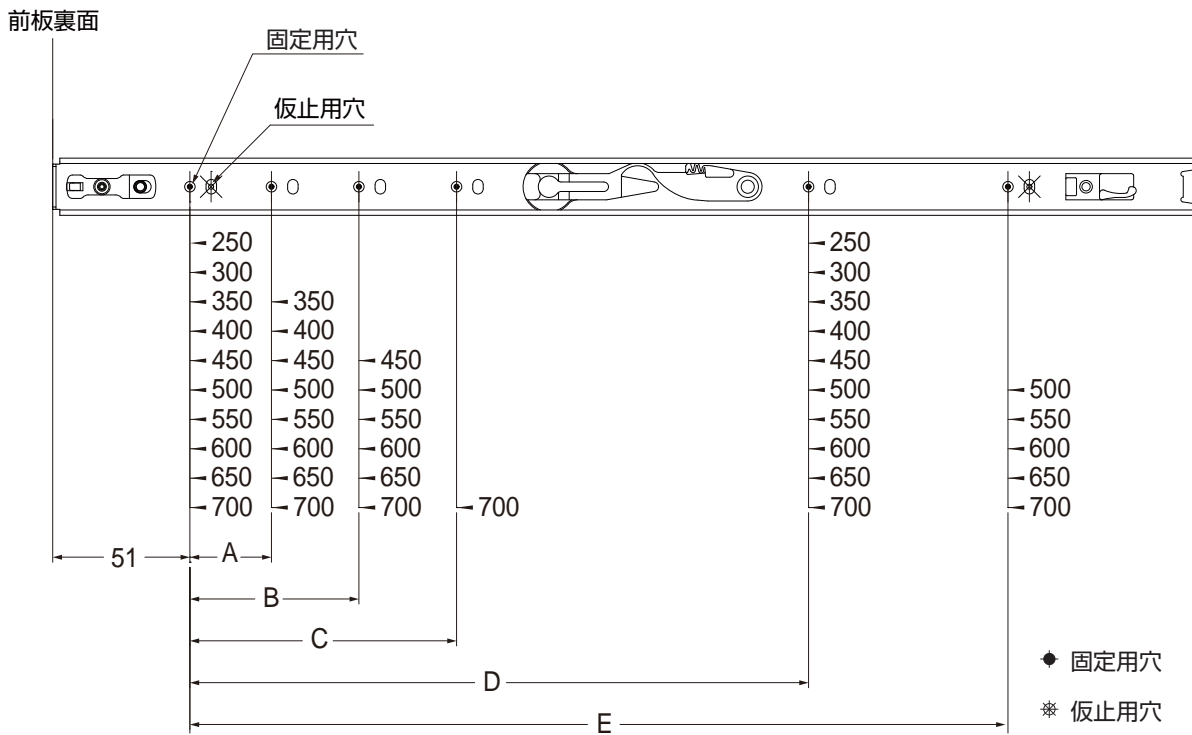

- 【1】動きを最適化するには、インナーメンバーを側板の中心線上に取付ける。
- 【2】仮止め後、微調整を行い、固定する。

注：

- ・寸法 A ~ E については、P.1 の図を参照してください。

### 4 引き出しの挿入

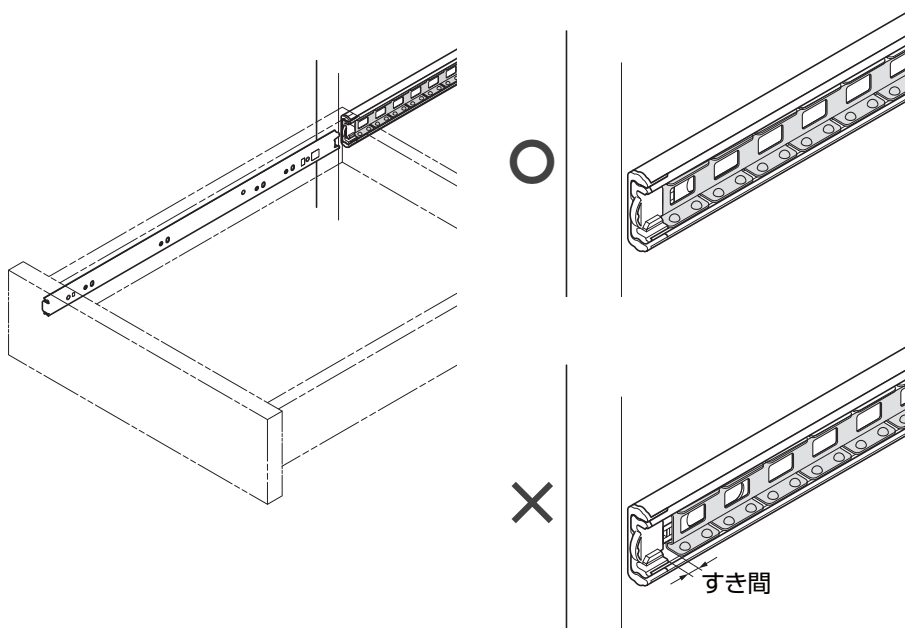

- 【1】リテーナーをレール前端に引き寄せる。
- 【2】インナーメンバー先端を、リテーナーに当たらないよう注意しながら中間メンバーに挿入する。
- 【3】レールの動きを確認し、必要に応じて取付位置を微調整する。
- 【4】全ての取付けねじを本締めする。

## 5 PAE（プッシュエリアエキスパンダー）の使い方

六角レンチを PAE に差し込んで右に回すと、PAE がふくらんで引き出しを閉じた時の遊びが減り、プッシュエリアが拡がります。

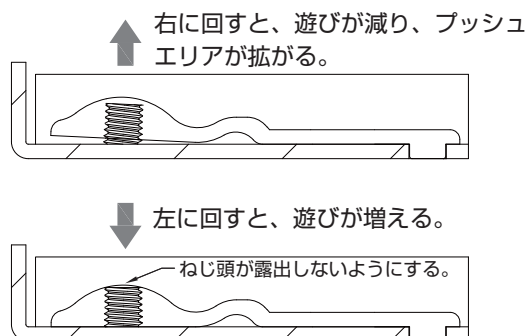
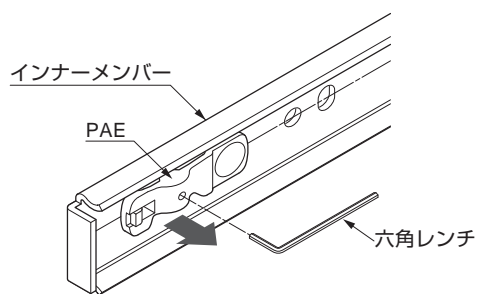

### ⚠ 注意

- ・キャビネットと引き出しの間が下図の寸法から逸脱した場合、PEA は機能しません。
- ・無理な調整は機能不良や破損を引き起こします。

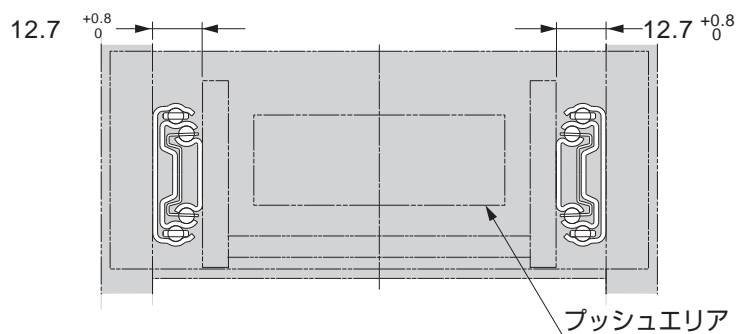

本製品に関するご質問・ご相談は、お買い求めいただいた販売店、または下記の窓口をお願いいたします。

電話番号 **03 (3864) 1122**

受付時間 月～金 9:00～17:30 (年末・年始・夏季休暇等は除く)

FAX 03 (3863) 6875

E-mail : support@sugatsune.co.jp

東京都千代田区岩本町2-5-10 〒101-0032

**SUGATSUNE** スガツネ工業  
LAMP 印の機能&デザイン金物メーカー

ISO 9001 (JSAQ384) ・ ISO 14001 (JSAE597) 審査登録  
※ISO9001: 物流 WEST を除く、国内拠点 ※ISO14001: 千葉工場および物流センター (SBC)  
<http://www.sugatsune.co.jp/>

2018.03 0510-4